

キッチンディスポーザ

ランドミル DPR

DPR-S, DPR-P

取扱説明書

このたびは当社商品をお買い求めいただき誠にありがとうございました。
 ご使用前にこの説明書をよくお読みのうえ正しくお使いください。
 お読みになった後もすぐ取り出せる場所に大切に保管してください。

説明書に書かれている注意事項は、必ず守ってください。

不適切な使用により事故が生じた場合、当社は責任を負いかねますので、あらかじめご了承ください。

※保証書は紛失しないように大切に保管してください。紛失した場合、修理が有料となる場合があります。

※転居される場合、次に入居される方にこの説明書と保証書をお渡しください。

もくじ

各部の名称	1
安全上のご注意（必ずお守りください）	2
商品の特長	5
お使いになる前に確認してください	6
ディスポーザで処理できるもの・できないもの	7
ご使用方法	8
ディスポーザが動かなくなった場合の対処方法	12
ご使用上の注意	13
お手入れ方法	16
故障かな？と思ったら	18
アフターサービス	24
仕様	25
保証書	裏表紙



●各部の名称

ディスポーザ

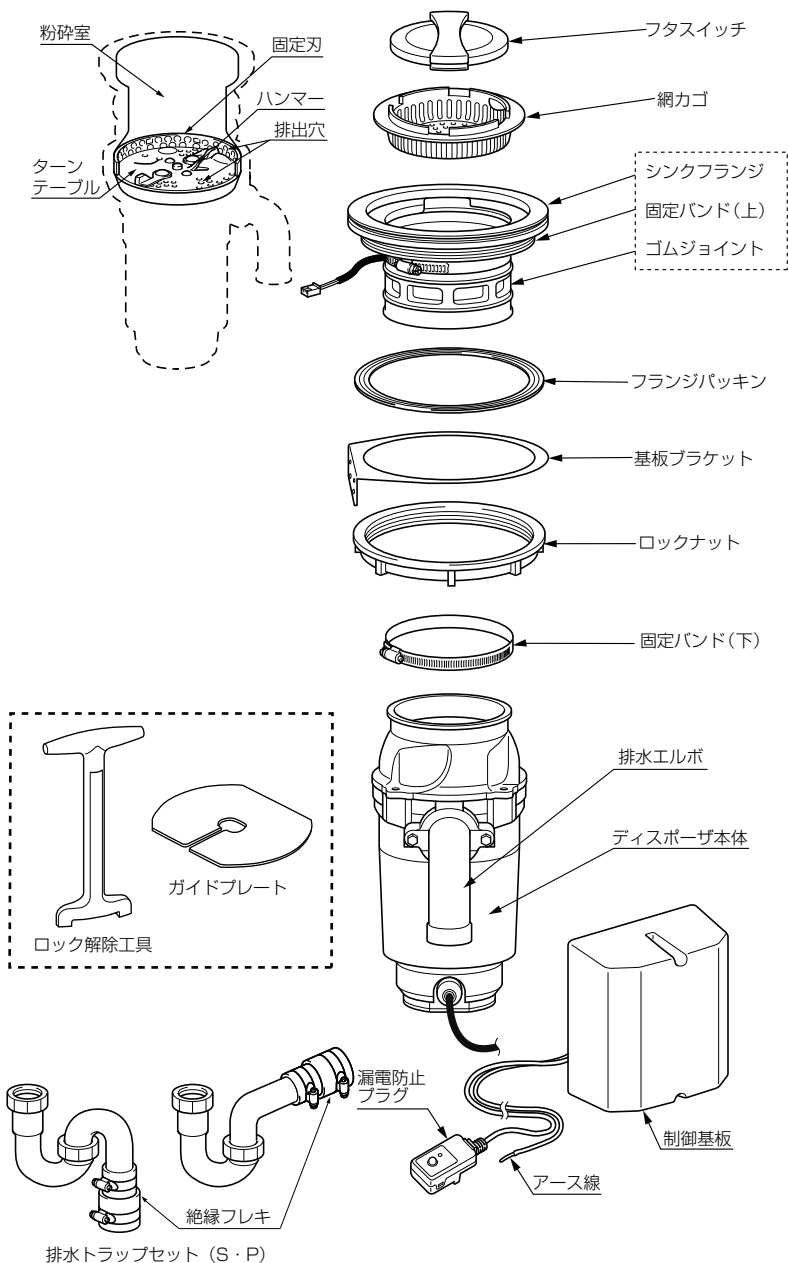

●安全上のご注意（必ずお守りください）

ご使用の前に、この「安全上のご注意」をよくお読みのうえ、正しくお使いください。ここに示した注意事項は、状況によって重大な結果に結び付く可能性があります。いずれも安全に関する重要な内容を記載していますので、必ず守ってください。

用語および記号の説明

誤った使い方をしたときに生じる危害や損害の程度を次の表示マークで区分し、説明しています。

警告…… この表示の欄は「死亡または重傷等を負う可能性が想定される」内容です。

注意…… この表示の欄は「傷害を負う可能性または物的損害が発生する可能性が想定される」内容です。



…… 気をつけていただきたい「注意喚起」の内容です。



…… 行ってはいけない「禁止」の内容です。



…… 分解を行ってはいけない「分解禁止」の内容です。



…… 指示した場所に触れてはいけない「接触禁止」の内容です。



…… 必ず実行していただく「強制」の内容です。



…… 必ずアース線を接続していただく「アース接続」の内容です。



…… 漏電保護プラグをコンセントから抜いていただく「プラグ引き抜き」の内容です。



警告

絶対に分解修理・改造は行わないでください。

※発火したり、異常作動してケガをする恐れがあります。



粉碎室以外の部分に水をかけたり、水につけたりしないでください。

※ショート・感電の恐れがあります。

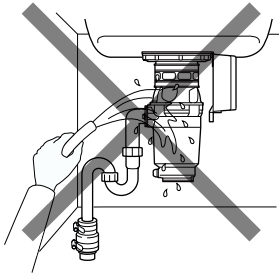

アースを確実に取り付けてください。

※故障や漏電の時に感電する恐れがあります。

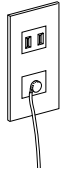

交流100V以外では使用しないでください。

※火災・感電の恐れがあります。

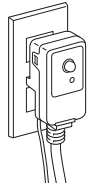

注意

フタスイッチを外した直後は粉碎室に手等を入れないでください。

※ケガをする恐れがあります。

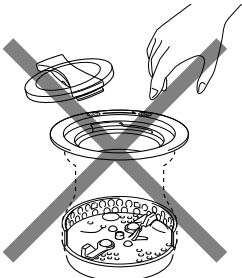

天ぷら油（特に高温のもの）は流さないでください。

※モーターシール、排水管が破損して漏水する恐れがあります。

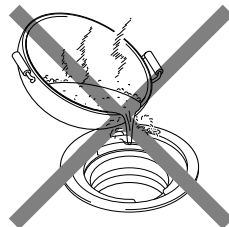



注意

お子さまのいる所では、監視を怠らないでください。
※誤作動によるケガの恐れがあります。



シンクフランジに磁石を近づけないでください。(粉碎時以外はフタスイッチも近づけないでください。)



※ディスポーザが稼働しケガをする恐れがあります。



粉碎できないものを取り出す場合、機能の点検を行う場合は、あらかじめコンセントから漏電保護プラグを抜いてください。



※誤作動によるケガの恐れがあります。

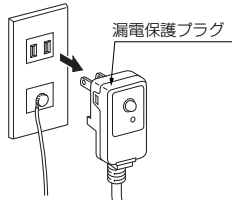

フライパン等高温のものをフタスイッチの上に置かないでください。



※フタスイッチの破損・変形の原因になります。

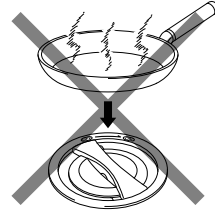

ディスポーザの排水性を確保する為、ディスポーザ排水配管は、専門業者による年1回以上の管内清掃を実施してください。



スチームクリーナーによるディスポーザの洗浄を行わないでください。



※高温の蒸気により、ディスポーザが故障する恐れがあります。

誤ってガラスや金属を投入してディスポーザを稼働させた場合、ガラスや金属を素手でとりださないでください。



※粉碎したガラス等でケガをする恐れがあります。

ディスポーザの稼働直前や稼働中に「ため水」を流さないでください。



※異常音や製品への衝撃が加わり、故障の原因になります。

●商品の特長

●粉砕の原理

回転するターンテーブルと、周囲に固定された固定刃とで、投入された生ごみを粉砕します。

同時に流れ込む水と共に回転で勢いをつけて、排水管へ押し流す装置です。

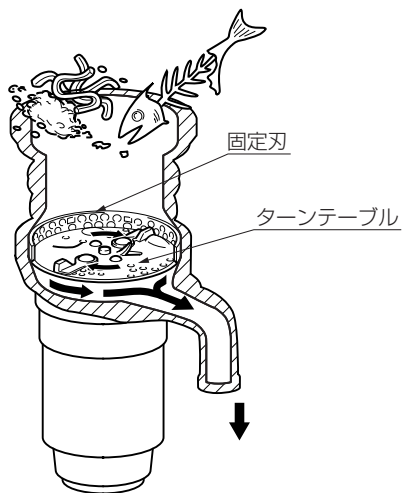

粉砕する生ゴミの種類・量によっては大きな音（70～90dB程度）が発生します。

※深夜および早朝のご使用にはお気をつけください。

●誤投入の防止

ディスポーザの投入口は使い易さを向上させるため、広口設計となっています。（広口投入口）ディスポーザをお使いにならない場合は、コップやスプーン等が誤ってディスポーザの粉砕室内に落ちないように、備え付けの網カゴを投入口に置いてください。

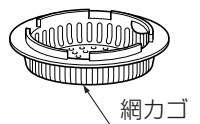

●お使いになる前に確認してください

●電源の確認

アース線（緑色）がコンセントのアース端子に確実に接続されていることを確認してください。

漏電保護プラグがコンセントにしっかりと差し込まれていることを確認してください。

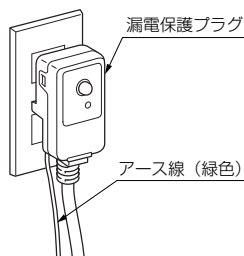

もし漏電表示ランプが点灯していれば、漏電保護プラグリセットボタンを押してください。漏電表示ランプが消えます。

※漏電表示ランプが点灯している場合はディスプレイは稼働しません。

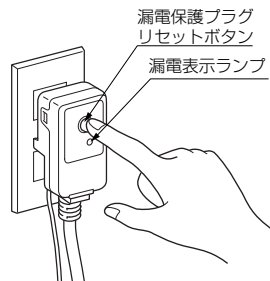

警告

アースを確実に取り付けてください。

※故障や漏電の時に感電する恐れがあります。

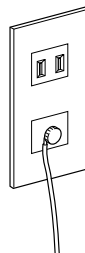

注意

交流100V以外では使用しないでください。

※火災・感電の恐れがあります。

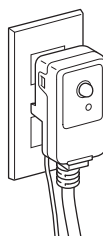

●ディスポーザで処理できるもの・できないもの

食品以外のものは投入しないでください。食品以外のものや、ディスポーザに投入できないものが原因でディスポーザが故障した場合、修理は有償となります。



○ディスポーザに投入して粉碎できるもの

●食品の生ゴミ（単体で粉碎できるもの）

残飯、野菜、果物、肉、魚、茶殻など

※同一ゴミ、もしくは多量の生ゴミ、卵の殻の投入は排水配管の詰まりの原因になることがあります。

●食品の生ゴミ（他の生ゴミと混ぜて少量ずつなら粉碎できるもの）

卵の殻、骨、枝豆、魚や鳥の生皮、玉ねぎの皮など

※単体で粉碎した場合は、 tongなどで取り出してください。

流れてしまった場合には、鍋などで8L程度の水を2～3回一気に流してください。

流れが悪い場合にはINAXメンテナンスにご連絡ください。

×ディスポーザに投入できないもの

●硬い生ゴミ

くるみの殻、梅干・ももなどの硬い種、あさり、しじみの貝など

※誤って粉碎した場合は、 tongなどで取り出してください。

流れてしまった場合には、鍋などで6L程度の水を2～3回一気に流してください。

流れが悪い場合にはINAXメンテナンスにご連絡ください。

●繊維質の強い生ゴミ

とうもろこしの皮、竹の子の皮、大量（ディスポーザ粉碎室一杯）の玉ねぎの皮、しその葉など

●食品の生ゴミ以外

生け花など食品以外の生ゴミ、金属、ガラス、陶器、木材、プラスチック、ゴム、ビニール、油、たばこの吸殻など

※ tongなどで取り出してください。

●その他

熱湯など高温のもの、配管洗浄剤、防臭剤、薬品など

※多量の熱湯を流しますと配管を変形させ漏水の原因となる恐れがあります。水を一緒に流し排水温度を下げてください。

配管洗浄剤や防臭剤は、ディスポーザを構成するステンレス等の金属やゴムのサビ・腐食・劣化の原因となりますので、誤って流した場合は水道の水を流しディスポーザ内に残らないようにしてください。

●ご使用方法

ディスポーザ自動給水装置がついている場合はP10を参照してください。

●生ゴミを粉碎する場合

①フタスイッチまたは網カゴを外して生ゴミを投入してください。

※投入する生ゴミは右図に示す位置の下までにしてください。

※大きな生ゴミは、小さく切ってから投入してください。

※魚の頭等の大きな生ゴミを入れると稼働時にフタスイッチの裏側に当たり大きな音が生じる場合があります。数秒間で音がおさまりますが、気になる場合は過剰の生ゴミを取り除いてください。

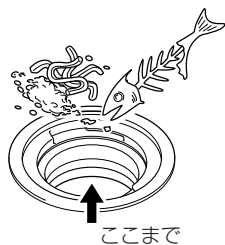

②網カゴを投入口に置きます。

※安全のため必ず網カゴをお使いください。

※網カゴには運転音を低減させる効果もあります。



③水栓を開き、水道水を流します。

※十分な水量を流すことで運転音が低減されます。

- ・先に5秒間水を流してからディスポーザを稼働させてください。水を流す前にディスポーザを稼働させると配管が詰まる恐れがあります。
- ・必ず十分な水量を流してください。水量が少ないと配管に卵の殻等の重いゴミが溜まり、異臭の原因になります。

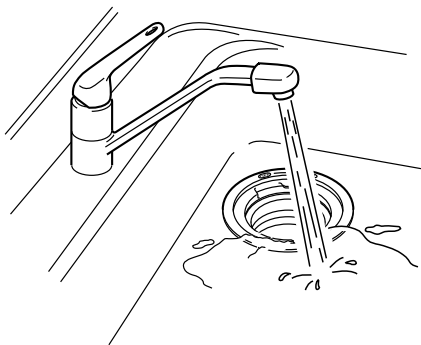

※親指くらいの太さの水量で使用してください。(毎分8リットル程度)

- ④フタスイッチの先端部分を投入口のOFFの位置に合わせ、先端部分がONの位置に合うまで、右に回します。

(粉碎開始)

運転開始時に大きな音や振動が数秒間生じる場合がありますが、これは故障ではありません。

スプーン等硬いものを誤って入れた場合、大きな音が出て、刃こぼれする可能性があります。外に飛び出してくる心配はありません。「粉碎できないものを入れて運転してしまった場合」(P13)を参照してください。

- ⑤粉碎音がおさまったら生ゴミが粉碎された合図です。フタスイッチの取っ手の先端部をONの位置からOFFの位置に合うまで、左に回し、粉碎を止めます。

※切り忘れ防止のため1分間で自動で粉碎を停止します。

引き続きご使用になる場合は、一度フタスイッチをOFFの位置に戻してからお使いください。

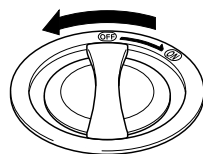

- ⑥水を止めます。

⚠ 注意

フタスイッチを外した直後は粉碎室に手等を入れないでください。
※ケガをする恐れがあります。



●ディスポーザを使わないとき

コップ等がディスポーザの粉碎室内に落下しないように、備え付けの網カゴを投入口に置いてください。フタスイッチはシンクフランジ付近には置かず、洗剤ポケット等に置いてください。

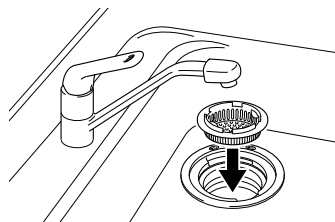

○ご使用方法 (ディスポーザ自動給水装置がついている場合)

ディスポーザ自動給水装置がついていない場合はP8を参照してください。

お住まいのマンションによっては、ディスポーザの自動給水装置が設置されている場合があります。(ディスポーザを使用すると自動で水が流れます。)その場合は、下記をお読みになってお使いください。

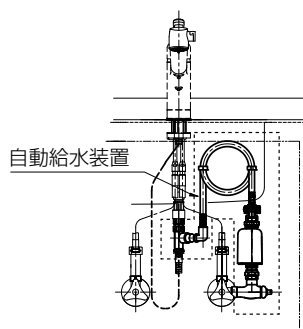

⚠ 注意

浄水一体型水栓の場合は、ディスポーザを使用する際には浄水ではなく原水に切換えてください。浄水を使用すると水量不足により、配管が詰まる恐れがあります。



●生ゴミを粉碎する場合

- ① フタスイッチおよび網カゴを外して生ゴミを投入します。
 - ※ 投入する生ゴミは右図に示す位置の下までに入してください。
 - ※ 大きな生ゴミは、小さく切ってから投入してください。

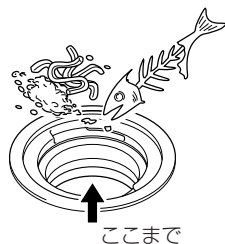

※ 魚の頭等の大きな生ゴミを入れると稼働時にフタスイッチの裏側に当たり大きな音が生じる場合があります。数秒間で音がおさまりますが、気になる場合は過剰の生ゴミを取り除いてください。

- ② 網カゴを投入口に置きます。
 - ※ 安全のため必ず網カゴをお使いください。
 - ※ 網カゴには運転音を低減させる効果もあります。



- ③ 水がシンク内へ流れるように水栓の吐水口の位置と向きを確認します。
 - ※ 吐水口から自動で水が流れます。吐水口の位置と向きによってはシンクの外へ水が流れてしまうことがあります。

- ④ フタスイッチの先端部分を投入口のOFFの位置に合わせ、先端部分がONの位置に合うまで、右に回します。自動で水が流れ、5秒後に粉碎が開始されます。

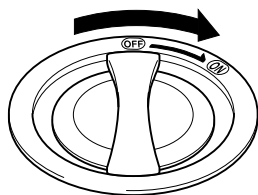

吐水口から自動で水が流れます。
お手元が濡れないように気をつけて
ください。



運転開始時に大きな音や振動が数秒間生じる場合がありますが、これは故障ではありません。

スプーン等硬いものを誤って入れた場合、大きな音が出ますが、外に飛び出してくる心配はありません。「粉碎できないものを入れて運転してしまった場合」(P13)を参照してください。

- ⑤ 粉碎音がおさまったら生ゴミが粉碎された合
図です。フタスイッチの取っ手の先端部を
ONの位置からOFFの位置に合うまで、左に
回します。粉碎が止まり、5秒後に自動で水
が止まります。

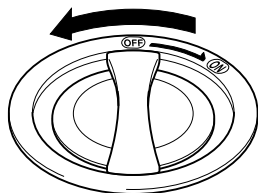

※切り忘れ防止のため1分間で自動で粉碎を
停止します。
引き続きでご使用になる場合は、一度フタ
スイッチをOFFの位置に戻してからお使い
ください。

● ディスポーザが動かなくなった場合の対処方法

● フタスイッチONでブザーが3回（ピ、ピ、ピー）鳴る場合

過負荷を検知して安全装置が働いています。異物等がかみ込み、ターンテーブルが回転しない可能性がありますので、P14の手順で過負荷の原因を取り除いた上、30分ほど使用をお控えください。

※安全装置は一定時間後に自動解除されます。

お使いの前に必ずP14の手順でターンテーブルが回転する状態であることを確認してください。異物がかみ込んだ状態では再び安全装置が作動します。頻繁に停止してしまう場合や自動解除されない場合は、漏電保護プラグをコンセントから抜き、INAXメンテナンスにご連絡ください。

● フタスイッチONでブザーが連続して（ピ、ピ、ピ…）鳴る場合

モーター故障を検知して安全装置が働いています。漏電保護プラグをコンセントから抜き、INAXメンテナンスにご連絡ください。

● フタスイッチONでブザーが普段どおり1回（ピー）鳴る場合

本体リセットボタンが働いています。P15④の手順で本体リセットボタンを解除してください。

● フタスイッチONしてもブザーが鳴らない場合

次のケースが考えられます。「故障かな?と思ったら」(P18~19) 参照の上、処置をお願いします。

- ・漏電保護プラグがコンセントに差し込まれていない。
- ・漏電している（漏電表示ランプが点灯している）。
- ・ご家庭のディスポーザへの電力供給ブレーカーがONになっていない。

各項目を確認されたうえでもディスポーザが動かない場合は、漏電保護プラグをコンセントから抜き、INAXメンテナンスにご連絡ください。

●ご使用上の注意

●粉砕できないものを入れて運転してしまった場合

- ① フタスイッチの先端部分をOFFの位置にして、ターンテーブルの回転が完全に止まってからフタスイッチを外してください。

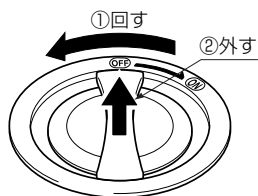

- ② 漏電保護プラグをコンセントから抜きます。

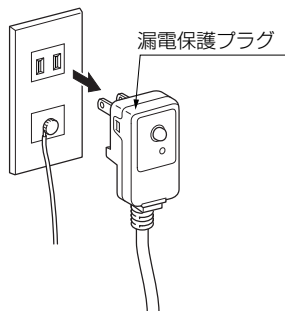

- ③ 粉砕できないものを、 tong等を取り出します。

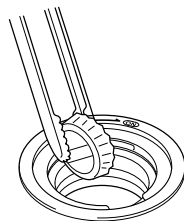

⚠ 注意

必ず、 tongや菜箸等を用いてください。素手で取り出すとケガをする恐れがあります。

- ④ 漏電保護プラグをコンセントに差し込みます。

※漏電表示ランプが点灯しているときは漏電保護プラグリセットボタンを押してください。漏電表示ランプが消えます。

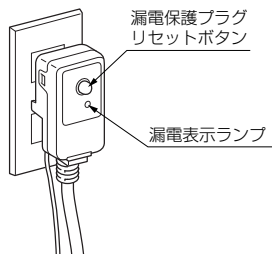

●ターンテーブルが回転しなくなった場合の復旧方法

異物等がかみ込み、モーターに無理がかかった場合にはディスポーザの運転を自動停止します。

① 漏電保護プラグをコンセントから抜きます。

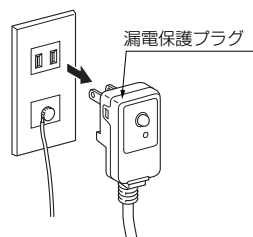

② ロック解除工具で異物等のかみ込みを解除します。

(1) ロック解除工具にガイドプレートをつけます。

(2) ディスポーザ内部に向かってまっすぐ差し込みます。

(3) 押し込みながら反時計回りにハンドルを回します。

かみ込みの場合ハンドルが重く感じられますが、そのまま力を込めて回してください。軽く回るようになればかみ込みは解除されています。

※力を込めて回してもかみ込みが解除されない場合はINAXメンテナンスにご連絡ください。

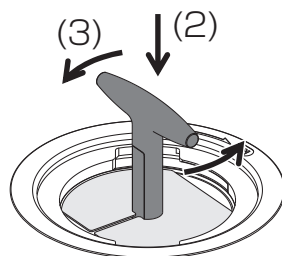
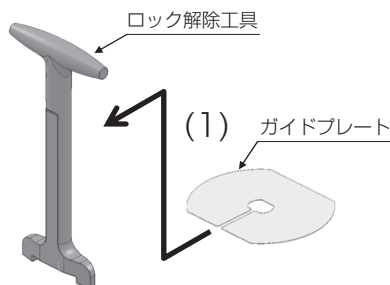

③ かみ込んでいるものを、 tong等で取り出します。

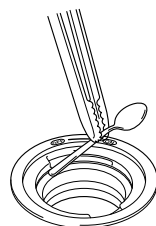

④ 本体の下の方にある赤色のリセットボタンを押し込みます。

※モーター温度が高くなっている場合はリセットボタンを押し込めない時があります。5分ほど放置し、温度が下がってから再度リセットボタンを押してください。

※排水配管の位置によっては正面からリセットボタンが見えない場合があります。

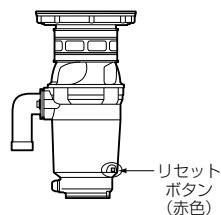

⑤ 漏電保護プラグをコンセントに差し込みます。

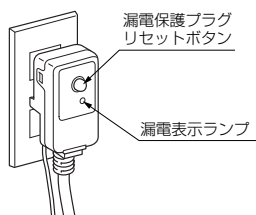

※漏電表示ランプが点灯しているときはリセットボタンを押してください。漏電表示ランプが消えます。

●ハンマーが動かなくなった場合の対処方法

ハンマーとターンテーブルの間に骨等がはさまり、ハンマーが自在に動かなくなった場合は、大きな音や振動がすることがあります。

ディスプレイに大きな負荷がかかりますので、継続しての使用を避けてINAXメンテナンスに修理を依頼してください。

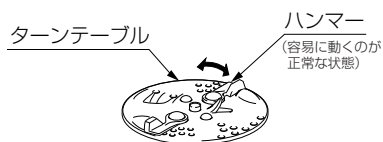

●お手入れ方法

●粉砕室のお手入れ

週に1回程度、角氷を粉砕室に半分程度投入して水を流しながら運転してください。細かなカスを取り除かれます。汚れが気になる場合は、あらかじめコンソートを抜き、中性洗剤をしみ込ませたスポンジでお掃除してください。

⚠ 注意

金属製のターンテーブルやハンマー、固定刃には直接手を触れないでください。

※ケガをする恐れがあります。



粉砕しきれなかった生ゴミがたまっている場合は「粉砕できないものを入れて運転してしまった場合」(P13)と同じ処置をしてください。

ニオイが気になる場合は、オレンジ等のかんきつ類の外皮を粉砕してください。

●投入口部分(図示)に洗剤等を残さないでください。

※洗剤が付着したまま放置しますと、金属部分が腐食される恐れがあります。特に塩素系洗剤を使用した場合は、水道水で十分に洗い流してください。

●アルカリ性洗剤は使用しないでください。

※処理装置に悪影響を及ぼします。

●パイプ洗浄剤は使用しないでください。

※金属部分が腐食される恐れがあります。

●ディスポーザ本体、制御盤の汚れは、かたくしぼった布で拭いてください。

※台所用中性洗剤以外(漂白剤や硫酸・塩酸などの酸類)は使用しないでください。変色・変形の原因になります。

●オーバーフロー排水口付キッチンをご使用の場合は、週に一回程度オーバーフロー排水口に水を流して管内を清掃してください。

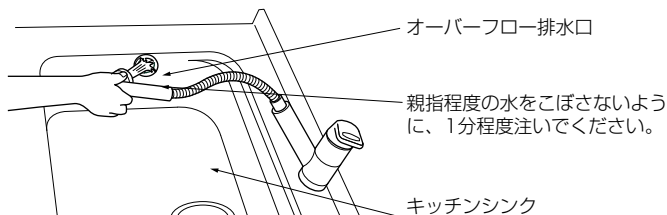
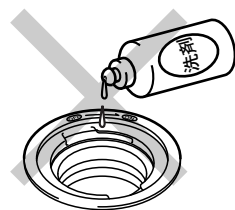

●フタスイッチのお手入れ

フタスイッチはスポンジに食器用洗剤をつけて洗ってください。

※フタスイッチを食器洗浄機で洗浄するとフタスイッチ表面に傷がつくことがあります。

●長時間使用しない場合

長時間使用しない場合は、バケツやナベ等に水を8L程度ためて、一気にディスポーザに流して下さい。配管等に残った生ゴミの粉碎くずを押し流します。



注意

週に1回程度、バケツやナベ等に水を8L程度ためて、一気にディスポーザに流してください。

※配管に生ゴミの粉碎くずを放置すると配管が詰まる恐れがあります。



ディスポーザの稼働直前や稼働中に「ため水」を流さないでください。

※異常音や製品への衝撃が加わり、漏水の原因になります。



●故障かな？と思ったら

簡単に故障が直る場合がありますので、修理を依頼される前に、下記の項目をご確認ください。

⚠ 注意

絶対に分解修理・改造は行わないでください。

※ 発火したり、異常作動してケガをする恐れがあります。



機能の点検を行う場合は、あらかじめコンセントから漏電保護プラグを抜いてください。

※ 誤作動によるケガを防ぎます。

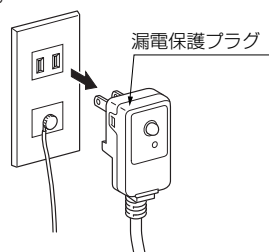

現象	症状・原因	処置
排水がシンク底面まで上がってくる。 ※概ね1分以内に排水が終る。	生ゴミの入れすぎか、生ゴミが排出穴を「ふさいでいる」。	故障ではありません。 ディスポーザを10秒程作動させ、ディスポーザ内の生ゴミを減らしてください。
	配管等に生ゴミの粉碎くず等がたまってきている。	バケツやナベ等に水を8L程度ためて、一気に流してください。粉碎くずを押し流します。(この時、ディスポーザを稼働させないでください。故障の原因になります。)
排水しない。 ※概ね1分以上待っても排水しない。	粉碎室の排出穴が詰まっている。	生ゴミをディスポーザから取り出し、排出穴に詰まった粉碎くず等を取り除きます。
	ディスポーザまたは配管の詰まり。	専門業者に修理を依頼してください。
起動しない。	ブザーが鳴る(「ピ、ピ、ピー」もしくは「ピ、ピ、ピ…」)が本体が起動しない。	「ディスポーザが動かなくなった場合の対応方法」P.12を参照してください。

現象	症状・原因	処置
起動しない。	漏電保護プラグがコンセントに差し込まれていない。	漏電保護プラグをコンセントに完全に差し込みます。(P.6参照)
	漏電している(漏電表示ランプが点灯している)。	漏電保護プラグリセットボタンを押します。(P.6参照)それでもランプが点灯するようであれば漏電していますので、漏電保護プラグを抜き、修理を依頼してください。
	本体リセットボタンが働いている。	本体正面の下部にある赤色のリセットボタンを押します。手応えがない場合は、5分間ほど時間をおいてからもう一度押します。(P.15P④参照)
	粉碎室に異物がかみ込んでいる。	「ターンテーブルが回転しなくなった場合の復旧方法」(P.14)を参照してください。
	消し忘れ防止の1分間タイマーが作動し、自動停止している。	故障ではありません。フタスイッチをOFFにもどし、再度ONにまわして起動させてください。
	ご家庭のディスポーザへの供給ブレーカーがONになっていない。	ご家庭のブレーカーを確認下さい。再度ブレーカーが落ちる場合はコンセントまでで漏電している可能性がありますので管理事務所まで御連絡ください。
粉碎しない。	粉碎室に大きな生ゴミが残っている。	「粉碎できないものをに入れて運転してしまった場合」(P.13)を参照してください。 取り出した生ゴミは、粉碎できるものであれば2~3cmに刻んで再投入してください。
	粉碎室に玉ねぎの皮などや小さな骨等が残っている。	何度かお使いいただくと徐々に排出されます。気になる場合は取り除いてください。故障ではありません。

現象	症状・原因	処置
粉碎しない。	枝豆等の軽い生ゴミが粉碎されない。	故障ではありません。 他の重い生ゴミと混ぜて粉碎してください。気になる場合は取り除いてください。
	粉碎室に処理できない物が滞留している。	「粉碎できない物を入れて運転してしまった場合」(P.13)を参照してください。
	ハンマーが自在に動かなくなっている。	「ハンマーが動かなくなった場合の対処方法」(P.15)を参照してください。
大きな音がする。	スプーン等の金属や大きな貝殻等が入っている。	「粉碎できない物を入れて運転してしまった場合」(P.13)を参照してください。
	ハンマーとターンテーブルの間に骨等がはさまり、ハンマーが自在に動かなくなっている。(ターンテーブルの回転が偏心し、大きな音がすることがあります。)	「ハンマーが動かなくなった場合の対処方法」(P.15)を参照してください。
	シンクに水をためてディスポーザを稼動している。	シンクとディスポーザで共鳴が起きています。シンクに水をためて使用しないでください。
	網カゴを置かないでディスポーザを稼動している。	故障ではありません。 網カゴには運転音を低減する効果がありますので、フタスイッチとセットでお使いください。
	十分な水を流さずディスポーザを稼動している。	故障ではありません。 十分な水を流すことで、運転音が低減されます。 「ご使用方法」(P.8)を参照してください。

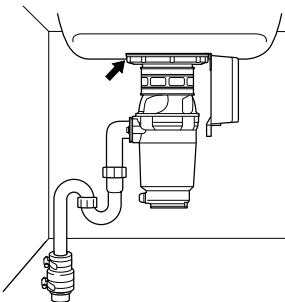
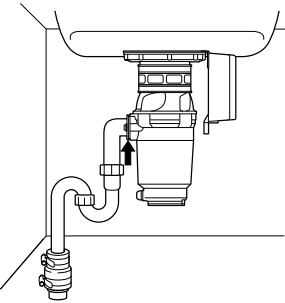
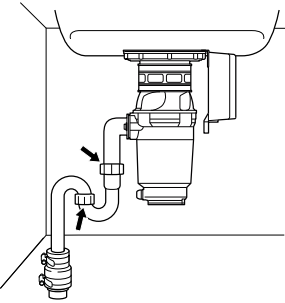
現象	症状・原因	処置
漏水する。	シンク接続部から漏水している。	<p>ロックナット（図矢印）を締め付けてください。</p> 
	排水エルボ付近から漏水している。	<p>ねじ（図矢印）を締め付けてください。</p> 
	トラップの接続部から漏水している。	<p>ユニオンナット（図矢印）を締め付けてください。</p> 

前記処置で故障が直らない場合、または次のような現象の時は、継続しての使用を避け、漏電保護プラグをコンセントから抜き、修理を依頼してください。

現象	原因	処置
漏電保護プラグをリセットしてもすぐに漏電表示ランプが点灯する	漏電の恐れがあります。	継続しての使用を避け、漏電保護プラグをコンセントから抜き、修理を依頼してください。
本体底部から漏水する。	モーターが浸水している恐れがあります。	

○ディスプレイ自動給水装置がついている場合

現象	症状・原因	処置
水の量が少ない。 〔6L/min未満 (水の量が1分間で6L未満)〕 〔注1〕	電磁弁ストレーナが詰まっている。	INAXメンテナンスにご相談ください。
水が出ない。	電磁弁またはディスプレイの基板が故障している。	INAXメンテナンスにご相談ください。

注1：2Lのペットボトルが満水になるまでに20秒以上かかる場合は6L/min未満(水の量が1分間で6L未満)です。

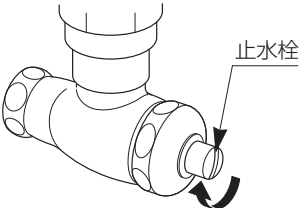
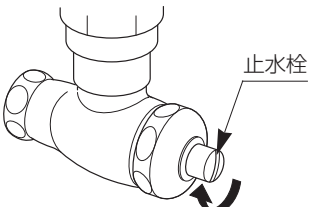
現象	症状・原因	処置
水が止まらない。	電磁弁が故障している。	<p>キッチン収納内の自動給水装置本体部の止水栓を閉めて、ディスポーザの漏電保護プラグを抜き、INAXメンテナンスにご相談ください。</p> 
漏水する。	キッチン収納内の自動給水装置の接合部から漏水している。	<p>漏水部を増締めしてください。それでも漏水する場合は、キッチン収納内の自動給水装置本体部の止水栓を閉めて、INAXメンテナンスにご相談ください。</p> 



上記の場合以外には止水栓に触れないでください。
止水栓に触れると給水量が減り、配管を詰まらせる恐れがあります。

●アフターサービス

保証と保証期間について

●この商品は保証書付きです。

保証書は必ず記載内容をお確かめの上、大切に保存してください。

保証期間は取付日より2ヶ年です。

※保証期間中でも有料になることがありますので、保証書の記載事項をよくお読みください。

修理依頼・ご相談をされるとき

より安全にご使用いただくために、次の場合は必ずお求めの取扱店、またはお近くのINAXメンテナンス・お客さま相談センターにご相談ください。

●「取扱説明書」通りに使用されても、まだご不明な点があるとき

●「故障かな?と思ったら」(P.18)の処置でも直らなかった場合

<連絡していただきたい内容>

●お名前、おところ、電話番号

●商品名、品番（本体のシール、および保証書に表示）、取付年月日（保証書に表示）

●故障内容、故障の状況

●訪問ご希望日

※保証期間内は、保証書の規定に従って修理させていただきます。

※保証期間が過ぎているときは、修理によって機能が維持できる場合、お客さまのご要望により有料修理いたします。補修用性能部品の最低保有期間は、製造打ち切り後6ヶ年です。

補修用性能部品とは、商品の機能を維持するために必要な部品です。

●仕様

		ランドミルDPR
外形寸法		φ180mm×高さ340mm (制御ボックス別)
質量		約4.5kg
電動機	方式	永久磁石型DCモーター
	電源	AC100V (50/60Hz)
	消費電力	420W
粉碎室容量		約1L (生ごみ約500g相当)

保証書

本書は、本書記載内容で、無料修理を行うことをお約束するものです。下記保証期間内に故障が発生した場合は、本書をご提示のうえ、INAXメンテナンスに修理をご依頼ください。

※取付日・お客さまの欄に記載のない場合は、無効になります。

品名： キッチンディスポーザ ランドミル DPR			
保証期間：	取付日より 2ヶ年	取付日：	年 月 日
お客さま	おなまえ：	様	（ ） -
	おところ：		

無効

お客さまへ

- ・保証書は再発行しませんので、紛失されないよう大切に保管してください。
- ・お客さまにご記入いただくこの保証書の個人情報につきましては、保証期間内の無料修理対応およびその後の安全点検活動のために利用させていただきます。

無料修理規定（保証規定）

- 「取扱説明書」・「ラベル」などの注意書に従った正常な使用・維持管理状態で、保証期間内に故障した場合、無料修理いたします。
- 無料修理をお受けになる場合、INAXメンテナンスにご依頼のうえ、本書をご提示ください。
- 保証期間内でも、以下の場合、有料修理とさせていただきます。（免責事項）
 - 用途以外（車両、船舶及び使用頻度が極度に高い業務用等）に使用した場合の故障及び損傷等の不具合
 - 指定業者や施工説明書等に基づかない施工及び工事に起因する不具合
 - お客さまが適切な使用・維持管理を行わなかった事による故障及び損傷等の不具合
 - 専門業者以外による移動・修理・分解などに起因する不具合
 - 建築躯体の変形（強度不足・ゆがみ）等製品以外の不具合に起因する当該製品の不具合
 - 経年変化使用に伴う外観上の現象（塗装の色あせ、もらい錆等）または使用に伴う消耗部品の摩耗等により生じる不具合
 - 海岸付近、温泉地などの地域における腐食性の空気環境及び公害環境（煤煙、塩害、砂塵、各種金属粉、硫化水素ガスなど各種ガス）に起因する不具合
 - 小動物（犬、猫、ねずみ、昆虫等）の行為または蔓（つる）や根などの植物の害に起因する不具合
 - 天災地変（火災、爆発等事故、落雷、地震・噴火・風水害・津波、地盤沈下、凍結、雪害等）に起因する不具合による故障及び損傷
 - 戦争・暴動等破壊行または犯罪等の不法行為に起因する破損や不具合
 - 自然現象や住環境に起因する結露・染み出し・かび等の現象
 - 消耗品（パッキン類）、配管中の異物のつまり等による故障および損傷
 - 水道水以外を給水したことによって生じた故障及び損傷（※水道水とは、水道事業者が供給する上水をいう。）
 - 給水・給湯配管の錆、砂やごみなどの異物の配管内流入及び水あか固着に起因する不具合
 - ガス・電気・給水等の供給で指定された以外の環境（異常ガス圧、異常電源・電圧・周波数、異常電磁波、異常水圧・水質、音、振動等）に起因する故障及び損傷などの不具合
 - 保証書の期限切れまたは提示がない場合
 - 本書にお取付日・お客さまのお名前等の記入のない場合、あるいは字句の書き替えられた場合
 - 建物完成後、入居までの間の管理等の不備によるもの
- 本書は日本国内においてのみ有効です。
- 本書は、本書に明示した期間・条件のもとにおいて無料修理を行うことをお約束するものです。従って、本書によって、お客さまの法律上の権利を制限するものではありません。保証期間経過後の修理など、ご不明な場合、取扱説明書に記載のお客さま相談センターにお問い合わせください。
- 修理に必要な補修用性能部品の保有期間は、製造打切後6ヶ年です。

株式会社 LIXIL

使い方・お手入れ方法など、商品についてのお問合せは

お客さま相談センター

TEL ☎ 0120-1794-00

FAX ☎ 0120-1794-30

受付時間 平日 9:00~18:00

土・日・祝日 9:00~17:00

(ゴールデンウィーク、夏期、年末年始の休みは除く)

※フリーダイヤルは、携帯電話・PHS・IP電話
などではご利用になれない場合がございます。
下記番号をご利用ください。

TEL : 0562-40-4050

FAX : 0562-40-4053

アフターサポートホームページ

ホームページアドレス <http://inax.lixil.co.jp/aftersupport/>

修理のご依頼は

お求めの販売店または

INAXメンテナンス 修理受付センター

TEL ☎ 0120-1794-11

FAX ☎ 0120-1794-56

受付時間 9:00~20:00 (365日受付)

ホームページアドレス <http://www.i-mate.co.jp>

個人情報保護について

当社は、当社取扱商品のユーザーさま及び流通業者さま等の個人情報を商品納入にあたって取得し、将来にわたる品質保証、メンテナンス、その他当社プライバシーポリシーに記載の目的のために利用させていただきます。

個人情報の取り扱いについての詳細は、当社ホームページの「プライバシーポリシー」(<http://www.lixil.co.jp/privacy/>) をご覧ください。